

FLANGES & FLANGED FITTINGS

20kg/cm² 鋼管差し込み溶接式フランジ B-2224

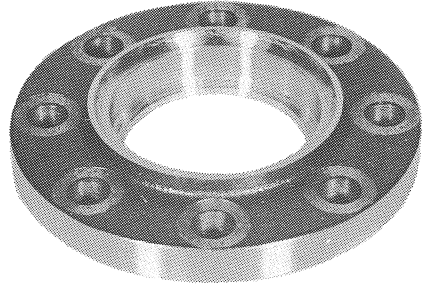
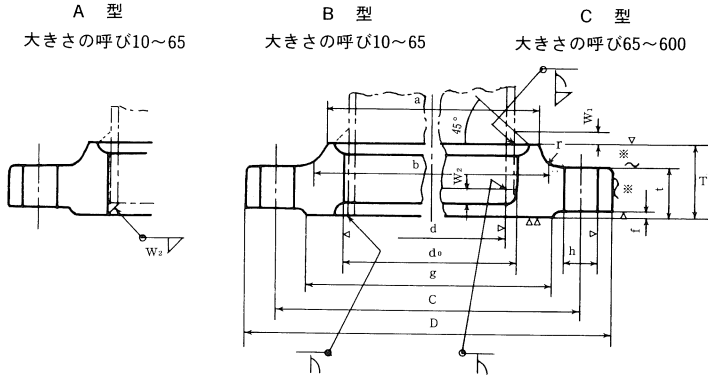

Ⓢ※表面の仕上げ程度(～)は、型鍛造の場合を示す。ただし、その他の場合は▽とする。

大きさの呼び	適用する鋼管の外径	差し込み穴の径 d ₀	フランジ									ボルト穴			ボルトのネジの呼び	溶接脚長 (参考)		近似計算重量 kg
			外径 D	t	T	ハブの径		r	f	g	d	中心径 C	数	径 h		W ₁	W ₂	
						a	b											
10	17.3	17.8	90	14	20	30	32	4	1	48	—	65	4	15	M12	4	3	0.59
15	21.7	22.2	95	14	20	34	36	4	1	52	—	70	4	15	M12	4	3	0.65
20	27.2	27.7	100	16	22	40	42	4	1	58	—	75	4	15	M12	5	3.5	0.81
25	34.0	34.5	125	16	24	48	50	4	1	70	—	90	4	19	M16	6	4	1.29
32	42.7	43.2	135	18	26	56	60	5	2	80	—	100	4	19	M16	6	4	1.60
40	48.6	49.1	140	18	26	62	66	5	2	85	—	105	4	19	M16	6	4	1.69
50	60.5	61.1	155	18	26	76	80	5	2	100	—	120	8	19	M16	6.5	4	1.89
65	76.3	77.1	175	20	30	100	104	5	2	120	65.9	140	8	19	M16	8	6	2.60
80	89.1	90.0	200	22	34	113	117	6	2	135	78.1	160	8	23	M20	8	6	3.93
90	101.6	102.6	210	24	36	126	130	6	2	145	90.2	170	8	23	M20	9	6	4.56
100	114.3	115.4	225	24	36	138	142	6	2	160	102.3	185	8	23	M20	9	7	5.13
125	139.8	141.2	270	26	40	166	172	6	2	195	126.6	225	8	25	M22	10	7	8.30
150	165.2	166.6	305	28	42	196	202	6	2	230	151.0	260	12	25	M22	10	8	10.6
200	216.3	218.0	350	30	46	244	252	6	2	275	199.9	305	12	25	M22	11	9	13.3
250	267.4	269.5	430	34	52	304	312	6	2	345	248.2	380	12	27	M24	12	10	23.4
300	318.5	321.0	480	36	56	354	364	8	3	395	297.9	430	16	27	M24	13	11	27.7
350	355.6	358.1	540	40	62	398	408	8	3	440	333.4	480	16	33	M30×3	14	12	39.2
400	406.4	409.0	605	46	70	446	456	10	3	495	381.0	540	16	33	M30×3	15	12	54.2
450	457.2	460.0	675	48	78	504	514	10	3	560	431.8	605	20	33	M30×3	16	14	71.7
500	508.0	511.0	730	50	84	558	568	10	3	615	482.6	660	20	33	M30×3	16	14	86.2
550	558.8	562.0	795	52	90	612	622	10	3	670	533.4	720	20	39	M36×3	18	16	105
600	609.6	613.0	845	54	96	666	676	10	3	720	584.2	770	24	39	M36×3	18	16	119

あらゆる フランジ
あらゆる 寸法



大幸フランジ