

FLANGES & FLANGED FITTINGS

30kgf/cm² 鋼管差し込み溶接式フランジ

B-2225

B 型

C 型

大きさの呼び10~65

大きさの呼び65~400

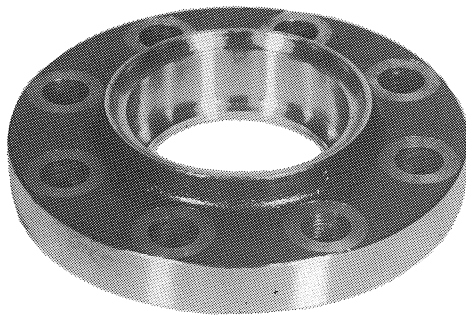
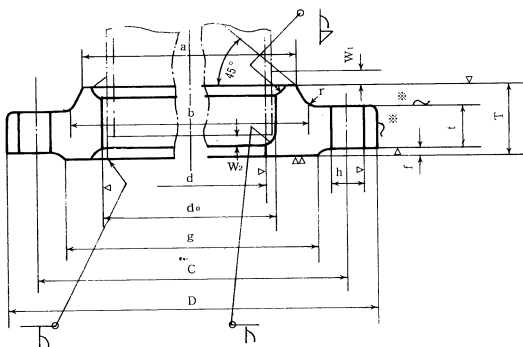

Ⓢ*表面の仕上げ程度は、型鍛造の場合を示す。ただし、その他の場合は▽とする。

単位mm

大きさの呼び	適用する鋼管の外径	差し込み穴の径 d ₀	フランジの外径 D	フランジの各部寸法								ボルト穴		ボルトのネジの呼び		溶接脚長 (参考)		近似計算重量 kg	
				t	T	ハブの径		半径 r	f	g	d	中心径 C	数	径 h	呼び	呼び	W ₁		W ₂
						a	b												
10	17.3	17.8	110	16	24	30	34	4	1	52	—	75	4	19	M16	4	—	0.99	
15	21.7	22.2	115	18	26	36	40	5	1	55	—	80	4	19	M16	4	—	1.23	
20	27.2	27.7	120	18	28	42	46	5	1	60	—	85	4	19	M16	5	—	1.34	
25	34.0	34.5	130	20	30	50	54	5	1	70	—	95	4	19	M16	6	—	1.76	
32	42.7	43.2	140	22	32	60	64	6	2	80	—	105	4	19	M16	6	—	2.15	
40	48.6	49.1	160	22	34	66	70	6	2	90	—	120	4	23	M20	6	—	2.82	
50	60.5	61.1	165	22	36	82	86	6	2	105	—	130	8	19	M16	6.5	—	2.89	
65	76.3	77.1	200	26	40	102	106	8	2	130	65.9	160	8	23	M20	10	6	4.70	
80	89.1	90.0	210	28	44	115	121	8	2	140	78.1	170	8	23	M20	10	6	5.36	
90	101.6	102.6	230	30	46	128	134	8	2	150	90.2	185	8	25	M22	10.5	6	6.85	
100	114.3	115.4	240	32	48	141	147	8	2	160	102.3	195	8	25	M22	10.5	7	7.89	
125	139.8	141.2	275	36	54	166	172	8	2	195	126.6	230	8	25	M22	10.5	7	11.4	
150	165.2	166.6	325	38	58	196	204	8	2	235	151.0	275	12	27	M24	10.5	8	16.7	
200	216.3	218.0	370	42	64	248	256	8	2	280	199.9	320	12	27	M24	11	9	20.6	
250	267.4	269.5	450	48	72	306	314	10	2	345	248.8	390	12	33	M30×3	12	10	36.1	
300	318.5	321.0	515	52	78	360	370	10	3	405	297.9	450	16	33	M30×3	13	11	49.9	
350	355.6	358.1	560	54	84	402	412	12	3	450	333.4	495	16	33	M30×3	14	12	61.2	
400	406.4	409.0	630	60	92	456	468	15	3	510	381.0	560	16	39	M36×3	15	13	85.2	

あらゆる フランジ
あらゆる 寸法



大幸フランジ